

INSTRUKCJA OBSŁUGI WAGI

SERIA B/N i B/H

Spis treści:

1.	Opis ogólny.....	3
2.	Kompletacja.....	3
3.	Dane techniczne.....	4
4.	Klawisze i wskaźniki wagi.....	5
5.	Zasady bezpieczeństwa.....	6
6.	Zasady postępowania ze zużytą wagą.....	6
7.	Przygotowanie wagi do pracy.....	7
8.	Start wagi.....	8
9.	Zasady eksploatacji.....	9
10.	Sprawdzenie wagi.....	11
11.	Adjustacja wagi.....	11
12.	Połączenie z komputerem lub drukarką (opcja).....	11
13.	Opis funkcji wagi.....	13
14.	Legenda.....	13
15.	Zwykłe ważenie.....	13
16.	Powiększenie rozdzielczości wagi.....	14
17.	Ważenie z tarowaniem.....	14
18.	Funkcja liczenia sztuk (F..-PCS).....	15
19.	Funkcja autozerowania (F..-AUt).....	16
20.	Funkcja ustawiania trybu współpracy z drukarką (F..-LPt).....	16
21.	Funkcja ustawiania parametrów portu szeregowego (F..-rS).....	17
22.	Funkcja wpisywania tary (F..-tAr).....	18
23.	Aktualizacja menu (F..-ACT).....	20
24.	Konserwacja i usuwanie drobnych uszkodzeń.....	21
	Deklaracja zgodności.....	22
	Dodatek A.....	23

1. Opis ogólny

Wagi platformowe serii B/N przeznaczone do pracy w warunkach przemysłowych wymagających odporności na wodę i detergenty, wagi serii B/H – w warunkach wymagających odporności na sole i kwasy.

Stopień ochronny:

- seria B/N - miernik IP65, czujnik IP67
- seria B/H – miernik IP65, czujnik IP68

Wagi produkowane są w dwóch wykonaniach: z wyświetlaczem LED (wykonanie podstawowe) oraz wyświetlaczem LCD (opcja na zamówienie).

Opcja dwuzakresowa została opisana w dodatku A.

Wszystkie wagi są sprawdzone pod względem metrologicznym. Zgodnie z zamówieniem wagi mogą być wzorcowane lub legalizowane.

Wagi zalegalizowane posiadają następujące cechy legalizacyjne:

- pieczęci zabezpieczające umieszczone na mierniku wagi i wkręcie mocującym czujnik wagi, znajdującym się pod szalką,
- znaki Urzędu Miar i zielony znak metrologiczny naklejony na tabliczce firmowej.

Ponowna legalizacja wag jest wymagana z chwilą naruszenia pieczęci zabezpieczających lub po upływie okresu 3 lat licząc od 1 grudnia roku pierwszej legalizacji. W celu legalizacji ponownej należy skontaktować się z autoryzowanym serwisem AXIS.

Klasyfikacja wag wg PKWiU: 29.24.23.

Certyfikaty:



Certyfikat
zatwierdzenia typu wagi
nr PL 04 022



Świadectwo
jakości zdrowotnej
nr HŻ/06458/01



Certyfikat systemu jakości ISO
DIN EN ISO 9001:2000
nr 78 100 6386

2. Kompletacja

Podstawowy zestaw obejmuje:

1. Wagę
2. Instrukcję obsługi
3. Gwarancję
4. Zasilacz ZN12V/1,5A (tylko wagi z zasilaniem akumulatorowym)
5. Ładowarkę do akumulatora PA6V (tylko wagi z zasilaniem akumulatorowym)

3. Dane techniczne

Typ wagi	B15WN B15WH	B30N B30H	B60N B60H	B150N B150H	B200N	B300N B300H
Obciążenie maksymalne	15kg	30kg	60kg	150kg	200kg	300kg
Obciążenie minimalne	100g	200g	400g	1kg	1kg	2kg
Działka odczytowa (d)	5g *1g	10g *5g *1g	20g *10g *5g *2g	50g *10g	50g *10g	100g *10g
Działka legalizacyjna (e)	5g	10g	20g	50g	50g	100g
Klasa dokładności	III					
Temperatura pracy	+5÷35°C					
Zakres tarowania	-15kg	-30kg	-60kg	-150kg	-200kg	-300kg
Czas ważenia	<4s					
Wymiar szalki	400x400mm	400x500mm	600x500mm			
Wymiary podstawy wagi	400x540x120	400x650x120mm	600x650x120mm			
Zasilanie	230V, 50Hz, 8VA					
Zasil. wewnętrzne (opcja)	akumulator kwasowo - ołowiowy 6V/12Ah					
Czas pracy z akumulatorem	ok. 50 godz.					
Masa wagi	13kg	23kg	23kg	35kg	35kg	35kg
Legalizacja WE	✓	✓	✓	✓	✓	✓

Typ wagi	B63N B63H	B152N B152H	B151N B151H	B301N B301H
Obciążenie maksymalne	60kg	150kg	150kg	300kg
Obciążenie minimalne	400g	1kg	1kg	2kg
Działka odczytowa (d)	20g *10g *5g *2g	50g *10g	50g *10g	50g *10g
Działka legalizacyjna (e)	20g	50g	50g	100g
Klasa dokładności	III			
Temperatura pracy	0÷40°C			
Zakres tarowania	-60kg	-150kg	-150kg	-300kg
Czas ważenia	<4s			
Wymiary szalki	600x500mm	400x400mm	800x800mm	
Wymiary podstawy wagi	600x650x120mm	400x550x120mm	800x950x120mm	
Zasilanie	230V, 50Hz, 8VA			
Zasilanie wewnętrzne	akumulator kwasowo - ołowiowy 6V / 12Ah (opcja)			
Czas pracy z akumulatorem	ok. 50 godz. (opcja)			
Masa wagi	35kg	21kg	50kg	60kg
Legalizacja WE	✓	✓	✓	✓

* wartości działek dla wag o zwiększonej dokładności ważenia, przeznaczonych do celów nie wymagających legalizacji

Wartości Max, d i e dla wag dwuzakresowych znajdują się w Dodatku A.

4. Klawisze i wskaźniki wagi

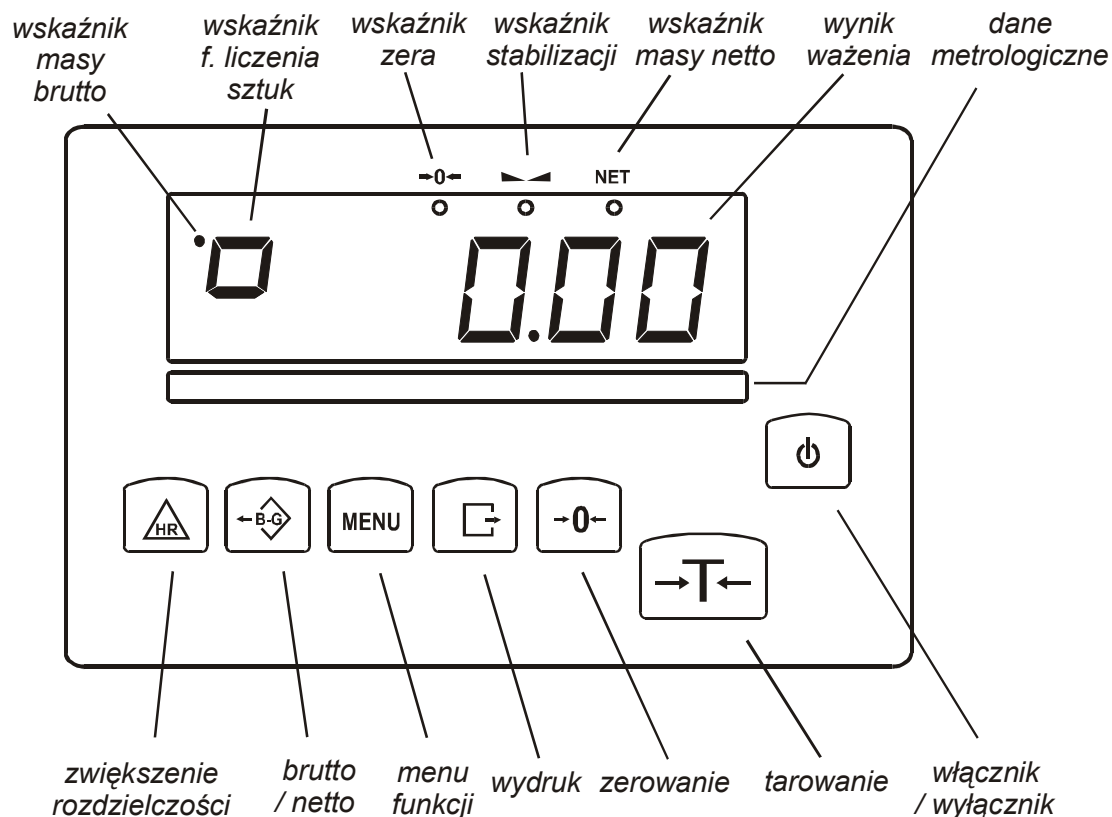

klawisz	$\text{I} \oplus$	- włącznik / wyłącznik (standby),
klawisz	$\rightarrow T \leftarrow$	- tarowanie (wpisywanie masy opakowania odejmowanej od masy ważonej),
klawisz	<i>B/G</i>	- wskazanie masy brutto,
klawisz	$\rightarrow 0 \leftarrow$	- zerowanie,
klawisz	<i>MENU</i>	- menu funkcji specjalnych,
klawisz		- wydruk wyniku,
klawisz	<i>HR</i>	- zwiększenie rozdzielczości wskazań masy,
wskaźnik	$\rightarrow 0 \leftarrow$	- wskaźnik wyzerowania (przy nieobciążonej wadze),
wskaźnik	\sim	- sygnalizuje ustabilizowanie się wyniku ważenia,
wskaźnik	NET	- masa netto (po użyciu klawisza $\rightarrow T \leftarrow$),
wskaźnik	.	- masa brutto (po użyciu klawisza <i>B/G</i>),
wskaźnik		- wskaźnik funkcji liczenia sztuk (wskazania w sztukach)

wersja z wyświetlaczem LCD:

wskaźnik	<i>MODE</i>	- wskaźnik włączenia funkcji specjalnej,
wskaźnik	ślupkowy	- wskaźnik obciążenia wagi (0-100%).
wskaźnik	<i>OFF</i>	- wyłączenie wagi klawiszem $\text{I} \oplus$ (standby),
wskaźnik	<i>B/G</i>	- masa brutto (po użyciu klawisza <i>B/G</i>),
wskaźnik	<i>pcs</i>	- wskazania w sztukach

5. Zasady bezpieczeństwa

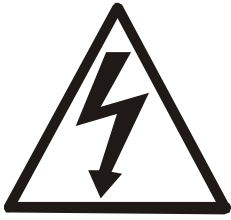

Niezbędne jest uważne zapoznanie się z przedstawionymi niżej zasadami bezpieczeństwa pracy z wagą, przestrzeganie których jest warunkiem uniknięcia porażenia prądem oraz uszkodzenia wagi lub podłączonych do niej urządzeń.

- Do zasilania wagi należy używać gniazda sieciowego ze stykiem ochronnym (nie dotyczy wag z zasilaczem zewnętrznym).
- Naprawy i niezbędne regulacje wagi mogą być wykonywane jedynie przez wykwalifikowany personel.
- Aby uniknąć zagrożenia pożarem należy stosować jedynie właściwy typ zasilacza (zasilacz jest dostarczany wraz z wagą), a napięcie zasilające musi być zgodne z danymi technicznymi.
- Nie należy używać wagi przy zdjętej części obudowy.
- Nie używać wagi w atmosferze grożącej wybuchem.
- Nie używać wagi w miejscach o dużej wilgotności.
- W przypadku podejrzenia uszkodzenia wagi należy ją wyłączyć i nie używać do momentu sprawdzenia w wyspecjalizowanym serwisie.

6. Zasady postępowania ze zużytą wagą



Zgodnie z obowiązującymi przepisami dotyczącymi ochrony środowiska naturalnego nie należy zużytych urządzeń elektronicznych umieszczać w pojemnikach wraz ze zwykłymi odpadkami.

- Zużytą wagę po zakończeniu eksploatacji można będzie przekazać jednostkom uprawnionym do zbierania zużytego sprzętu elektronicznego lub do miejsca jej zakupu.

7. Przygotowanie wagi do pracy

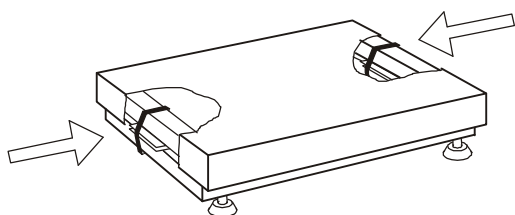

1. Wyjąć wagę z opakowania usuwając folie zabezpieczające.
2. Zdjąć szalkę i usunąć elementy zabezpieczenia transportowego znajdujące się pod szalką.
3. Umieścić wagę na stabilnym podłożu w miejscu nienarażonym na drgania mechaniczne i ruchy powietrza.
4. Za pomocą obrotowych nóżek ustawić poziom wagi. Pęcherzyk powietrza w poziomnicy znajdującej się pod szalką powinien zająć środkowe położenie. Zakontrować nóżki nakrętkami.
5. Nałożyć szalkę.
6. Podłączyć wtyk zasilacza do gniazda zasilania wagi. Włączyć zasilacz do gniazda sieci 230V/50Hz, co spowoduje wykonanie autotestów i po ustabilizowaniu się wskazań wagi wyświetlenie wskazania zerowego.



Dobrze

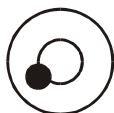

Źle

8. Start wagi

Przy nieobciążonej wadze włączyć wtyczkę sieciową wagi do gniazda sieci $\sim 230\text{V}/50\text{Hz}$.

Spowoduje to następującą sekwencję działań wagi:

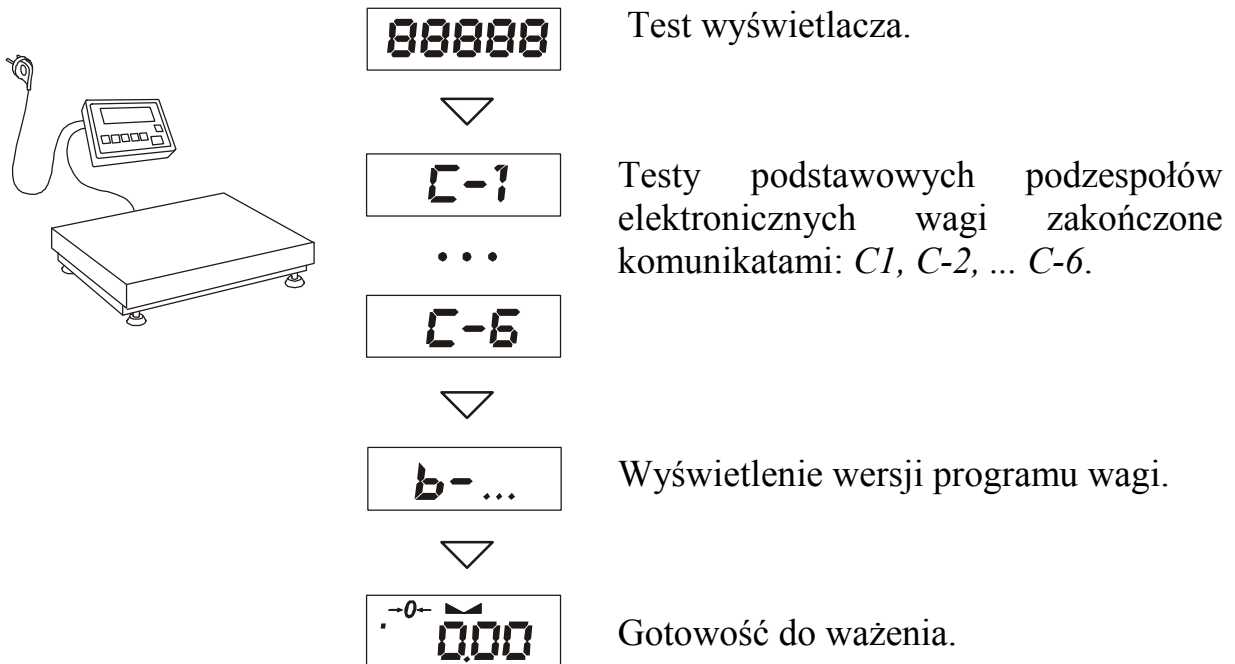

Uwaga:

W wagach z zasilaczem sieciowym włączyć zasilacz do gniazda sieci, a następnie połączyć przewód wyjściowy zasilacza z przewodem 12V wychodzącym z wagi.

9. Zasady eksploatacji

1. Przed wykonaniem pomiaru waga powinna być prawidłowo wyzerowana, co sygnalizuje wskaźnik $\rightarrow 0 \leftarrow$. Jeżeli przy nieobciążonej wadze sygnalizacja zera nie świeci się lub wyświetla się ----, należy nacisnąć klawisz $\rightarrow 0 \leftarrow$.
2. Waga umożliwia tarowanie w całym zakresie pomiarowym. Dokonuje się tego przez naciśnięcie klawisza $\rightarrow T \leftarrow$. W celu ułatwienia kontroli masy na szalce i uniknięcia przekroczenia zakresu wagi z wyświetlaczem LCD posiadają wskaźnik obciążenia wyskalowany $0 \div 100\%$.
3. Wynik ważenia należy odczytywać podczas świecenia się wskaźnika $\blacktriangle \blacktriangleleft$, sygnalizującego ustabilizowanie się wyniku.
4. Na czas, gdy nie dokonuje się ważenia, lecz wymagana jest gotowość wagi do pracy, można wyłączyć wagę klawiszem \ominus . Spowoduje to wyłączenie układu odczytowego wagi i przejście do tzw. stanu gotowości, sygnalizowanego wskaźnikiem *OFF* (wagi z wyświetlaczem LCD). Włączenie wagi następuje po naciśnięciu klawisza \ominus . Po wykonaniu autotestów waga jest gotowa do pracy z pełną dokładnością.
5. Ważoną masę należy umieszczać na środku szalki.



**Nie należy zrzucać ważonych przedmiotów na szalkę.
Aby tego uniknąć zaleca się umieszczenie wagi na podeście.**



**Nie należy przeciążać wagi powyżej 20% obciążenia
maksymalnego (Max).**

6. Wagę należy chronić przed kurzem, agresywnymi pyłami i płynami. W celu oczyszczenia zaleca się zmywać wodą z dodatkiem mydła i osuszać.
7. Waga wyposażona w bezobsługowy akumulator kwasowo-ołowiowy NP12-6 automatycznie ładuje go podczas normalnej pracy (z podłączonym zasilaczem sieciowym do wagi). Rozładowanie akumulatora jest sygnalizowane wskaźnikiem *BAT* na wyświetlaczu LCD, a następnie po ok. 1 godzinie pracy waga automatycznie wyłącza się, przez co uniemożliwia rozładowanie akumulatora poniżej granicznego napięcia.



**Nie należy dopuścić do całkowitego rozładowania się
akumulatora, gdyż grozi to jego uszkodzeniem.**

Po włączeniu się sygnalizacji rozładowania należy jak najszybciej naładować akumulator poprzez podłączenie zasilacza zewnętrznego. Ładowanie jest efektywniejsze bez włączania wagi klawiszem $\rightarrow T \leftarrow$, czas ładowania wynosi wówczas ok. 10 godzin.

Możliwe jest także podłączenie akumulatora bezpośrednio do ładowarki typu PA6V pozostawiając akumulator w wadze lub w razie potrzeby wyjmując go. W celu wyjęcia akumulatora należy zdjąć szalkę, wyjąć wtyk przewodu akumulatora i odkręcić wkręty mocujące.

Ładowanie akumulatora przez zasilacz wagi:

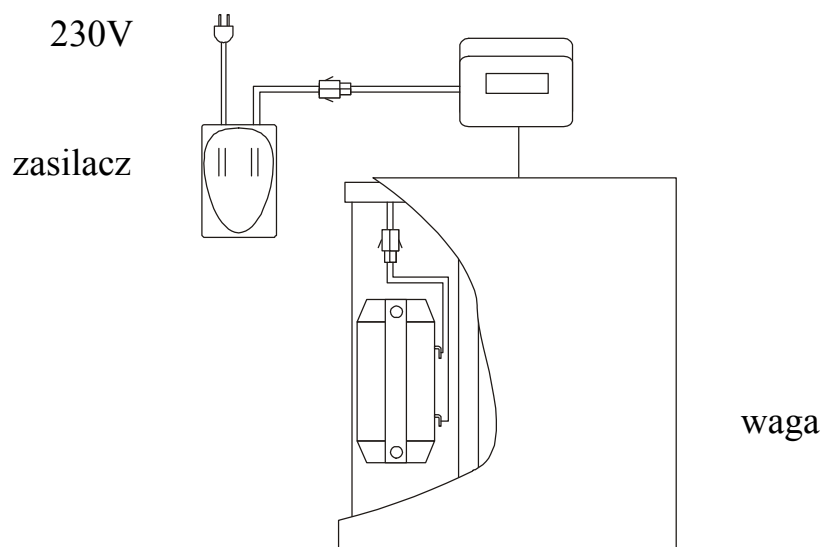

Ładowanie akumulatora bezpośrednio przez ładowarkę:

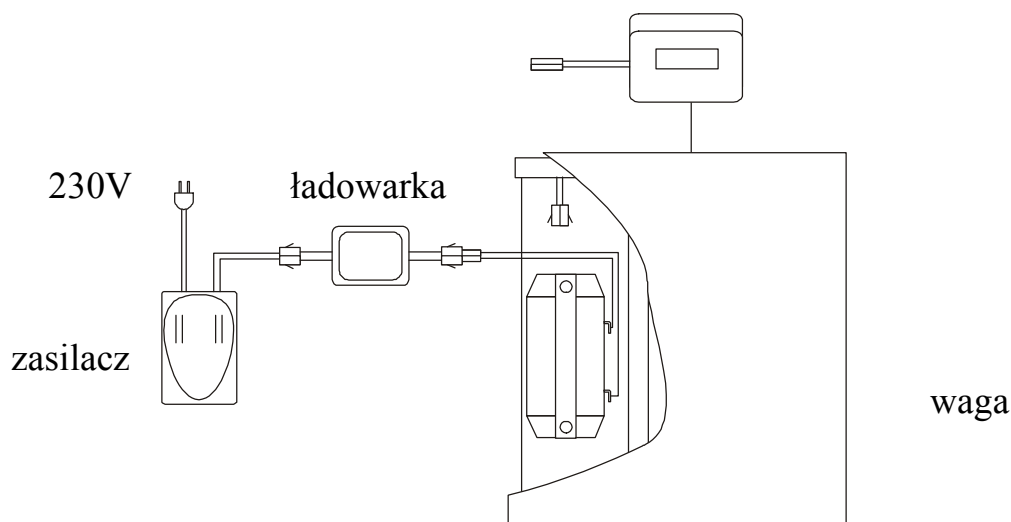

10. Sprawdzenie wagi

Podczas eksploatacji wagi, w celu potwierdzenia jej sprawności, przed rozpoczęciem i po zakończeniu serii pomiarów zaleca się sprawdzić dokładność ważenia nakładając przedmiot o dokładnie znanej masie.

Do sprawdzenia wagi legalizowanej należy użyć wzorca masy posiadającego aktualne świadectwo wzorcowania. W przypadku stwierdzenia przekroczenia dopuszczalnego błędu pomiaru wagi zaleca się kontakt z autoryzowanym serwisem celem dokonania adjustacji wagi.

11. Adjustacja wagi



Adjustacja wagi może być wykonana jedynie przez autoryzowany serwis, gdyż wiąże się z koniecznością naruszenia plomb zabezpieczających wagę, wymaganych w przypadku korzystania z gwarancji.

12. Połączenie z komputerem lub drukarką (opcja)

W celu przesyłania danych do urządzeń zewnętrznych waga jest wyposażona w złącze RS232C lub RS485 (opcja).

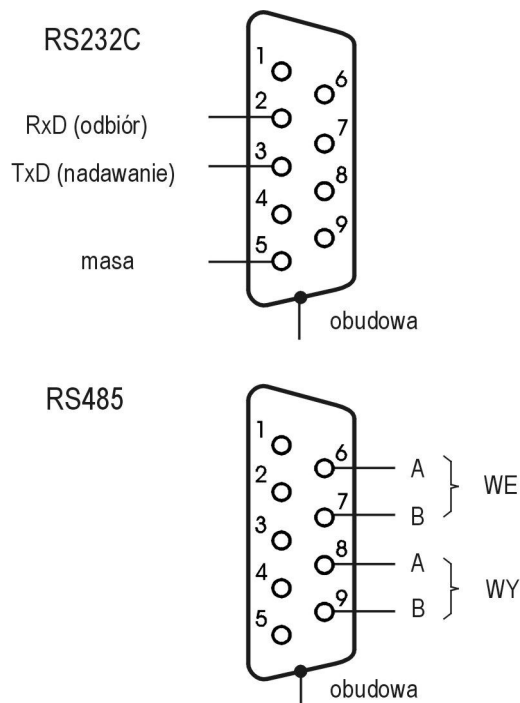

Przy współpracy z komputerem waga przesyła wynik ważenia pod wpływem sygnału inicjującego z komputera lub po naciśnięciu klawisza  w wadze.

Przy współpracy z drukarką wysyłanie danych odbywa się automatycznie po nałożeniu próbki i ustabilizowaniu się wskazań wagi, przy czym następna transmisja jest możliwa po zdjęciu próbki. Wysyłane są: kolejny numer pomiaru i wynik ważenia (patrz Funkcja ustawiania trybu współpracy z drukarką).

W wykonaniu specjalnym waga może być wyposażona w drugie złącze, np. realizujące ciągłą transmisję bieżących wyników do dodatkowego wyświetlacza.

Do współpracy z wagą komputer musi mieć program umożliwiający obróbkę danych z wagi. Programy takie znajdują się w ofercie producenta wagi.

Szczegółowy opis protokołu transmisji danych przy współpracy z komputerem:

Parametry transmisji: 8 bitów, 1 stop, parity ODD, 4800 bps.

Sposób przesyłania danych:

Komputer→Waga: sygnał inicjujący S I CR LF (53h 49h 0Dh 0Ah),

Waga→Komputer: wskazanie wagi zgodnie z poniższym formatem (16Bajtów),

Uwaga:

Wpisanie numeru sieciowego wagi ($F..rS / nr$) różnego od zera powoduje zmianę sposobu pracy wagi: komunikacja komputera z wagą jest możliwa po zalogowaniu wagi komendą: 02h nr_wagi, wylogowanie wymaga komendy 03h.

Opis poszczególnych bajtów:

- Bajt 1 - znak „-” lub spacja
- Bajt 2 - spacja
- Bajt 3÷4 - cyfra lub spacja
- Bajt 5÷9 - cyfra, przecinek lub spacja
- Bajt 10 - cyfra
- Bajt 11 - spacja
- Bajt 12 - k, l, c, p lub spacja
- Bajt 13 - g, b, t, c lub %
- Bajt 14 - spacja
- Bajt 15 - CR
- Bajt 16 - LF

Kabel połączeniowy WK-1 (łączy wagę z komputerem/złącze 9-pin):

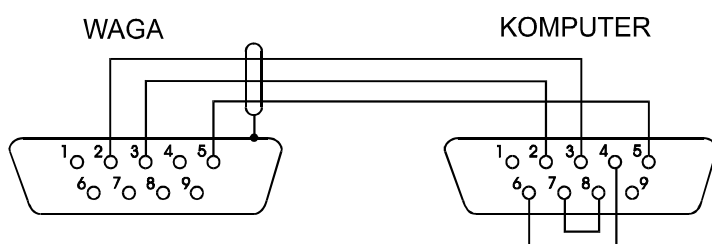

13. Opis funkcji wagi

Wszystkie wagi oprócz podstawowych funkcji metrologicznych: ważenia i tarowania, posiadają standardowy pakiet funkcji użytkownika: autozerowanie, liczenie sztuk, wpisywanie tary, ustawianie trybu współpracy z drukarką oraz ustawianie parametrów portu szeregowego. Inne funkcje użytkownika mogą być udostępnione jako pakiet funkcji dodatkowych lub jako funkcje załączane indywidualnie. Opis funkcji nie wchodzących w skład pakietu standardowego znajduje się w broszurze: *Opis funkcji specjalnych użytkownika*.

Po naciśnięciu klawisza *MENU* wyświetlane jest menu startowe. Funkcje wyświetlane są z kolejnymi numerami: *F1-PCS*, *F2-AUt*, itd. Użytkownik może zmienić skład menu wyłączając lub włączając dostępne funkcje specjalne za pomocą funkcji *ACt*.

Do opisu działania funkcji posłużono się rysunkami przedstawiającymi kolejne sytuacje podczas pracy z wagą. Na rysunkach „rączka” wskazuje klawisz, który należy przycisnąć w sytuacji pokazanej na rysunku po lewej stronie.

14. Legenda

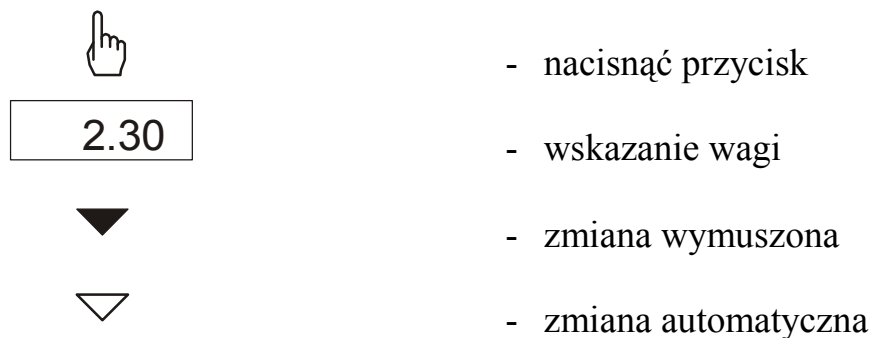

15. Zwyczajne ważenie

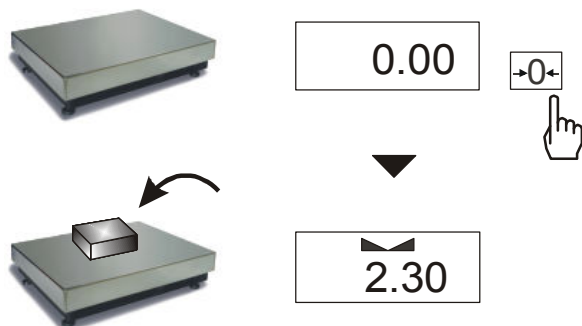

Klawisz $\rightarrow 0 \leftarrow$ działa tylko przy nieobciążonej szalce i powoduje wyzerowanie wskazań wagi.

Wyniki ważenia należy odczytywać podczas wyświetlania wskaźnika "┌┐".

16. Powiększenie rozdzielczości wagi

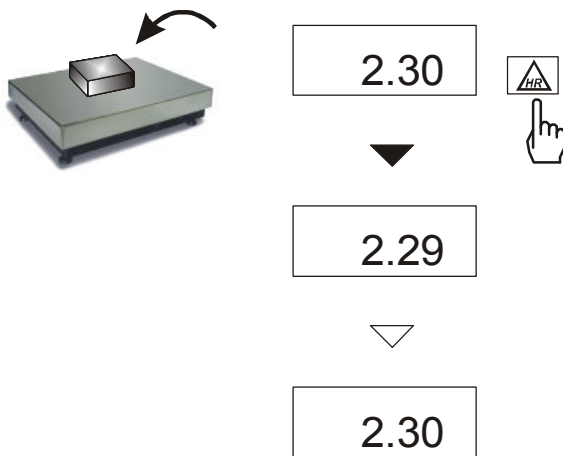

Klawisz *HR* pozwala na odczytanie wyniku ważenia z maksymalną rozdzielczością, na jaką pozwala procesor wagi. Klawisz jest szczególnie przydatny w wagach legalizowanych z działką odczytową $d=e$.

Wynik ten wyświetlany jest przez ok. 5s.

Ze względu na to, że wynik z powiększoną rozdzielczością może być obarczony takim samym błędem jak standardowe wskazanie wagi, stanowi on informację pomocniczą i nie może być wydrukowany lub wysłany do komputera za pomocą klawisza $\square \rightarrow$.

17. Wążenie z tarowaniem

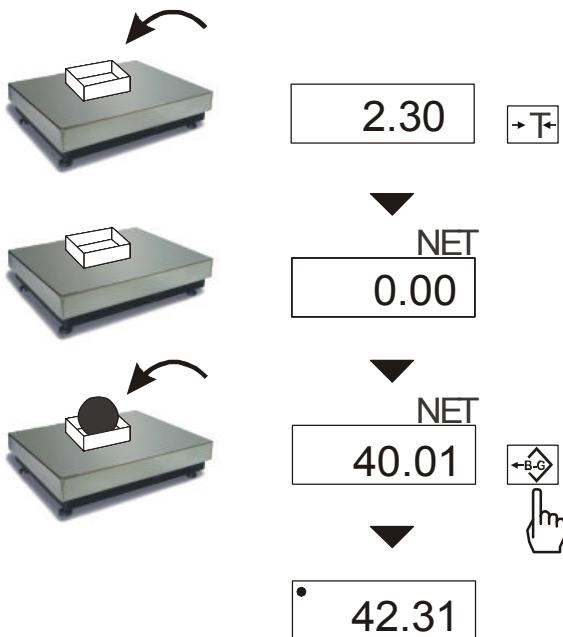

Waga umożliwia tarowanie w całym zakresie pomiarowym.

Klawisz *B/G* umożliwia odczytanie masy brutto.

Uwaga:

Ponowne użycie klawisza *B/G* powoduje powrót do wskazań masy netto.

18. Funkcja liczenia sztuk (F..-PCS)

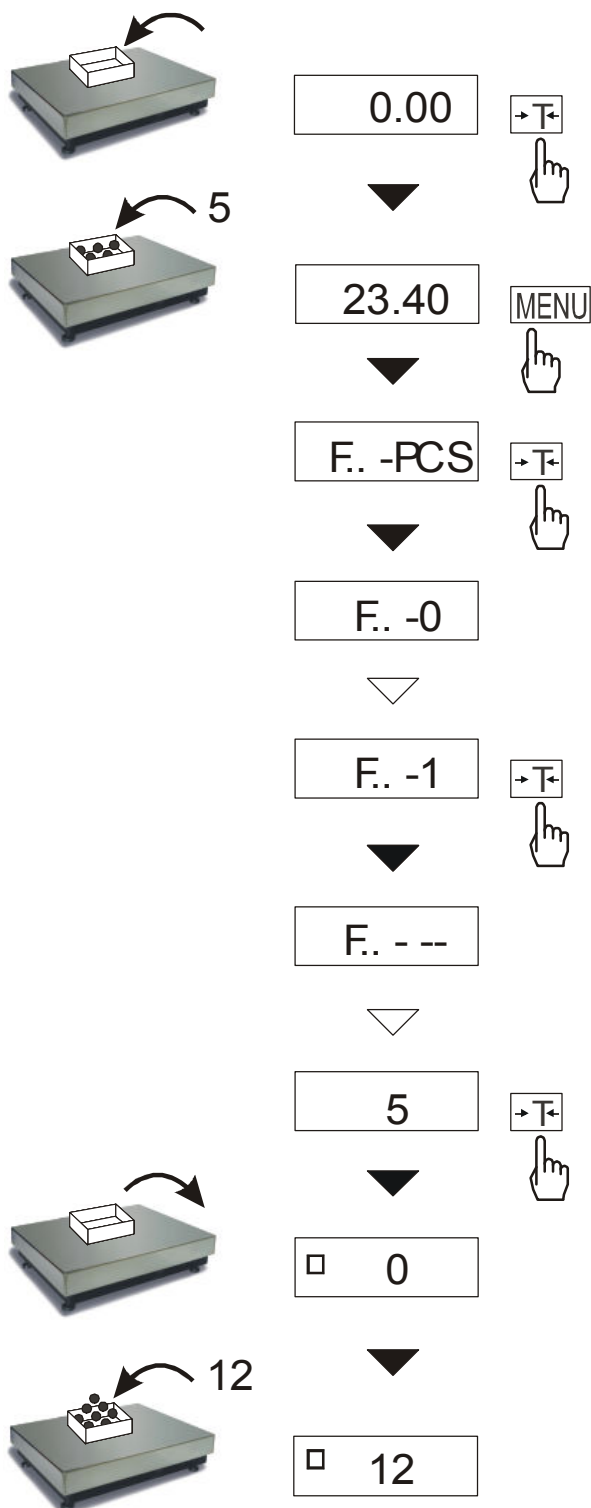

Funkcja ta pozwala na policzenie jednakowych detali, np. śrub lub gwoździ znajdujących się w ważonej porcji.

Pomiar odbywa się w dwóch fazach:

- faza pierwsza - wyliczenie masy pojedynczego detalu na podstawie próbki określonej ilości sztuk: 5, 10, 20, 50, 100, 200 lub 500 detali,
- faza druga - policzenie detali w porcji ważonej.

Zaleca się, żeby masa jednego detalu była większa od działki odczytowej wagi oraz masa próbki używanej w pierwszej fazie była większa od 100 działek odczytowych.

W celu zakończenia pracy z funkcją nacisnąć klawisz *MENU*, a następnie, używając klawisza $\rightarrow T \leftarrow$, wybrać *F..-PCS* i *F..-0*.

Uwagi:

1. Komunikat "Err-3" oznacza, że na szalkę nie nałożono próbki.

Ten sam komunikat pojawi się, gdy masa pojedynczego detalu jest mniejsza od jednej działki odczytowej (można przystąpić do liczenia sztuk zdając sobie sprawę, że powiększa się błędy).

2. Wybranie " _ _ " zamiast ilości detali w próbce powoduje przywołanie wartości wpisanej poprzednio (wartość ta musi być wpisana, w przeciwnym razie pojawi się komunikat o błędzie).

3. W czasie działania funkcji klawisz $\rightarrow T \leftarrow$, działa normalnie.

4. W wagach z wyświetlaczem LCD, znak "□" jest zastąpiony przez "pcs".

19. Funkcja autozerowania (F..-AUt)

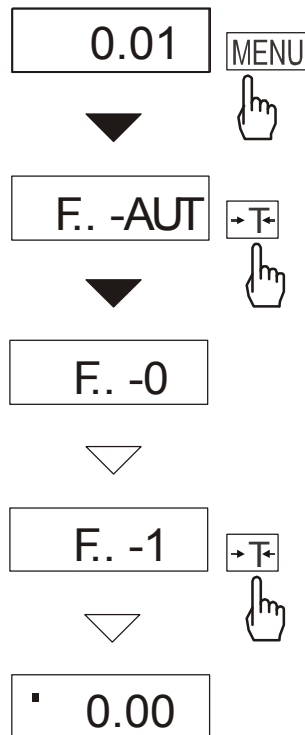

Włączenie funkcji powoduje automatyczne podtrzymywanie zerowych wskazań wagi w czasie, gdy szalka nie jest obciążona lub wskazanie zerowe uzyskano przez naciśnięcie klawisza $\rightarrow T \leftarrow$.

W celu zakończenia pracy z funkcją, nacisnąć klawisz *MENU*, a następnie, używając klawisza $\rightarrow T \leftarrow$, wybrać *F..-AUt* i *F..-0*.

Uwaga:
Przez 10 min. po włączeniu wagi, funkcja działa samoczynnie.



20. Funkcja ustawiania trybu współpracy z drukarką (F..-LPt)

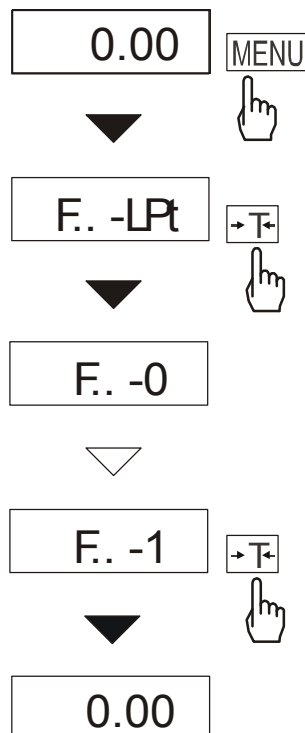

Funkcja ta ustawia interfejs wagi do współpracy z drukarką.

Po jej włączeniu drukowanie kolejnego numeru pomiaru i wskazania wagi odbywa się automatycznie, tj. po nałożeniu i zdjęciu ważonej próbki, bez użycia klawisza $\rightarrow T \leftarrow$.

W celu przejścia do trybu współpracy z komputerem (uaktywnienie klawisza $\rightarrow T \leftarrow$ i transmisja wyników pomiarów bez numeracji) nacisnąć klawisz *MENU*, a następnie, używając klawisza $\rightarrow T \leftarrow$, wybrać *F..-LPt* i *F..-0*.



21. Funkcja ustawiania parametrów portu szeregowego (F..-rS)

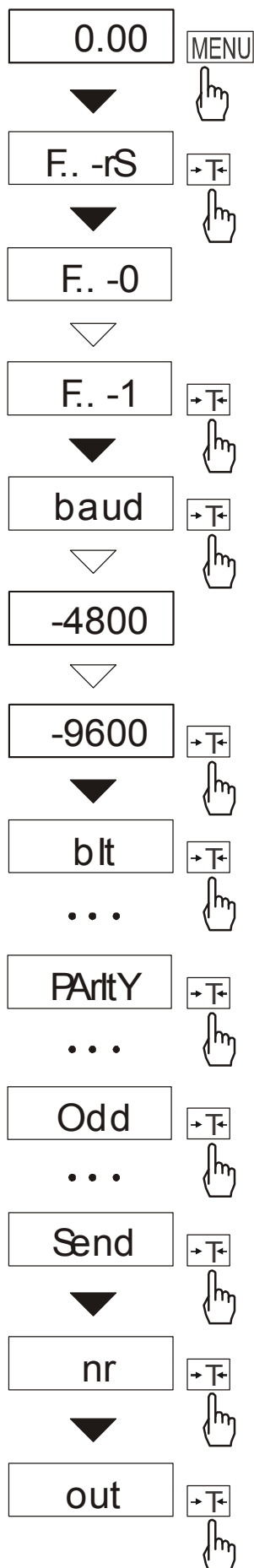

Funkcja dostępna jest w wagach wyposażonych w port szeregowy, np. RS232C i pozwala ustawić następujące parametry transmisji złącza szeregowego:

- prędkość transmisji (*bAud*: 1200, 4800, 9600),
- ilość bitów w bajcie (*bit*: 7, 8),
- kontrola parzystości (*PARtY*: 0, 1; *Odd*: 0, 1),
- nr wagi przy podłączeniu kilku wag do jednego komputera (jeśli waga nie pracuje w sieci wielostanowiskowej, powinno być wpisane 0),
- transmisja ciągła – bez użycia klawisza , ok. 10 wyników na sekundę (*SEnd*: 0, 1).

Parametry ustawiane standardowo podkreślono.

W celu ustawienia wybranych parametrów należy włączyć funkcję *F..-rS*, wybrać odpowiedni parametr i nacisnąć klawisz $\rightarrow T \leftarrow$ podczas wyświetlania potrzebnej wartości parametru lub opcji. Na schemacie obok jako przykład pokazano sposób postępowania przy ustawianiu prędkości transmisji 9600 bps.

Po ustawieniu właściwych parametrów i opcji wyjście z funkcji odbywa się poprzez wybranie *out*.

22. Funkcja wpisywania tary (F.-tAr)

Funkcja ta umożliwi pomiar masy brutto towaru w pojemniku o znanej wartości masy, a następnie odczyt wyliczonej masy netto towaru. W tym celu wartość tary należy wcześniej wpisać do pamięci wagi. Wpisana wartość tary może być przywoływana przez naciśnięcie klawisza $\rightarrow 0 \leftarrow$ przy nieobciążonej szalce. Wpisywanie wartości tary może być dokonane za pomocą klawiszy wagi lub z „natury”, gdy możliwe jest umieszczenie pustego pojemnika na szalce.

Wpisanie wartości tary:

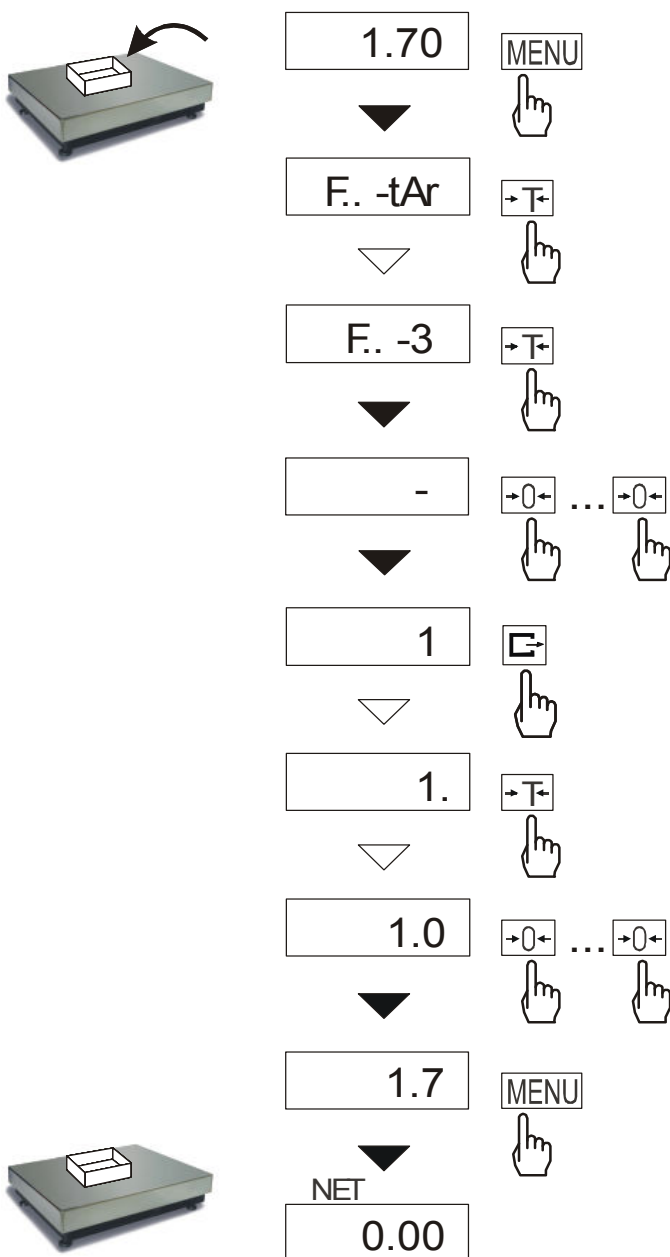

Po wybraniu funkcji wyświetlane są następujące opcje:

- *F-0* – wyłączenie funkcji,
- *F-1* – włączenie funkcji tarą wpisaną poprzednio,
- *F-2* – wpisanie masy znajdującej się na szalce jako tary,
- *F-3* – wpisanie wartości tary za pomocą klawiszy: $\rightarrow 0 \leftarrow$, $\square \leftarrow$, $\rightarrow T \leftarrow$ i *MENU*,

Włączenie funkcji jest sygnalizowane wskaźnikiem *NET*.

Opcje *F-1* i *F-0* umożliwiają czasowe wyłączenie i ponowne włączenie funkcji z ostatnio wpisaną wartością tary.

Uwaga:

Wartość tary jest przechowywana w pamięci wagi również po wyłączeniu zasilania.

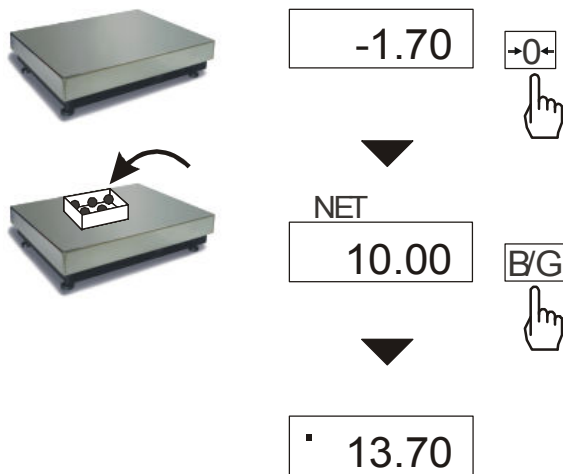
Pomiar z przywołaniem wpisanej tary:

Podczas pomiaru z włączoną funkcją *tAr* użycie klawisza →0←, powoduje wyzerowanie wagi z jednoczesnym przywołaniem wartości tary zapisanej z pamięci wagi. Wartość ta wyświetlana jest ze znakiem „-”.

Klawisz *B/G* umożliwia przejście do wskazań masy brutto. Ponowne użycie klawisza *B/G* powoduje powrót do wskazań netto.

Uwaga:

Przy nieobciążonej wadze klawisz →*T*← nie działa, w celu przywołania tary należy użyć klawisza →0←.

23. Aktualizacja menu (F..-Act)

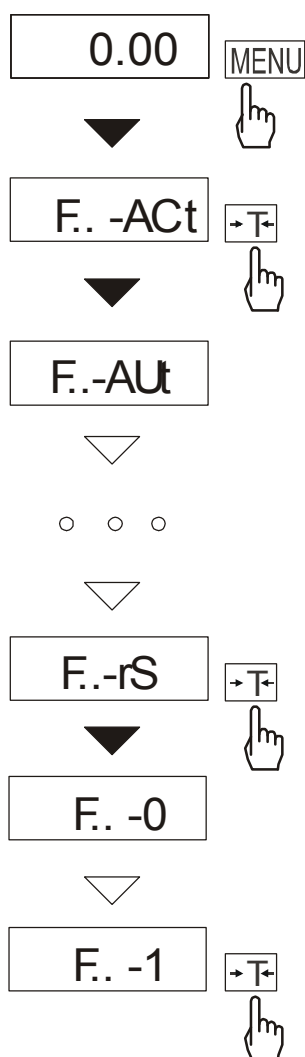

Spośród dostępnych funkcji użytkownika możliwe jest wybranie tych, które mają być wyświetlane bezpośrednio po naciśnięciu klawisza *MENU*. Pozwala to uniknąć kolejnego wyświetlania całej listy dostępnych funkcji, co niepotrzebnie wydłuża czas operacji.

Na rysunkach obok przedstawiono kolejne czynności powodujące dodanie przykładowej funkcji ustawiania parametrów złącza RS232C (*F..-rS*) do menu funkcji.

W celu usunięcia funkcji z menu w ostatniej operacji należy zamiast *F..-1* wybrać *F..-0*.

24. Konserwacja i usuwanie drobnych uszkodzeń

1. Wagę należy utrzymywać w czystości.
2. Należy uważać, aby w trakcie użytkowania pomiędzy platformę a podstawę wagi nie dostały się zanieczyszczenia. W przypadku stwierdzenia zanieczyszczeń należy zdjąć szalkę (unosząc ją w górę). Usunąć zanieczyszczenia, a następnie założyć szalkę.
3. W przypadku nieprawidłowej pracy spowodowanej krótkotrwałym zanikiem napięcia w sieci należy wagę wyłączyć wyjmując z gniazdka wtyk sznura sieciowego, a następnie po upływie kilku sekund ponownie ją włączyć.
4. Komunikat „*Err-b*” pojawiający się po włączeniu nieobciążonej wagi oznacza mechaniczne uszkodzenie czujnika wagi.
5. Zabrania się wszelkich napraw przez osoby nieupoważnione.
6. W celu dokonania naprawy wagi, należy się zwrócić do najbliższego punktu serwisowego.

Komunikaty awaryjne:

Komunikat	Przyczyna	Zalecenie
<i>C-1 ... 6</i> (ponad 1 min.)	negatywny wynik autotestu	zgłosić do serwisu
<i>Err-b</i>	waga obciążona przy włączaniu	zjąć obciążenie z wagi
	uszkodzenie mechaniczne czujnika wagi	zgłosić do serwisu
<i>L</i>	brak szalki	nałożyć szalkę
	uszkodzenie mechaniczne wagi	zgłosić do serwisu
<i>H</i>	przeciążenie wagi	zjąć obciążenie z wagi
	uszkodzenie mechaniczne wagi	zgłosić do serwisu
nie działa wskaznik 	niestabilne posadowienie wagi, wibracje podłoża, podmuchy powietrza	umieścić wagę w miejscu zapewniającym stabilność wskazań
	uszkodzenie wagi	zgłosić do serwisu
- - - - -	niezakończone tarowanie	zgłosić do serwisu
- -	tarowanie nie dokonało się (zbyt małe obciążenie lub użycie B/G)	zerować wagę lub ponownie nacisnąć B/G
- -	zerowanie przy zbyt dużym obciążeniu	tarować wagę

Deklaracja zgodności

My:

AXIS Spółka z o.o. 80-125 Gdańsk, ul.Kartuska 375B

z całą odpowiedzialnością deklarujemy, że wagi:

B15WN, B30N, B60N, B150N, B300N, B63N, B151N, B152N, B301N
B15WH, B30H, B60H, B150H, B300H, B63H, B151H, B152H, B301H
oraz *B15WNZ(WHZ), B30NZ(HZ), B60 NZ(HZ), B150 NZ(HZ), B300 NZ(HZ),*
B63 NZ(HZ), B151 NZ(HZ), B152 NZ(HZ), B301 NZ(HZ)

oznakowane znakiem CE są zgodne z:

1. Normą PN-EN 61010-1:2004 Wymagania bezpieczeństwa dotyczące elektrycznych przyrządów pomiarowych, automatyki i urządzeń laboratoryjnych zharmonizowaną z dyrektywą 73/23/EWG (niskonapięciową),
2. Normą PN-EN 55022:2000 Kompatybilność elektromagnetyczna (EMC) – Urządzenia informatyczne – Charakterystyki zaburzeń radioelektrycznych – Poziomy dopuszczalne i metody pomiaru i PN-EN 61000-4-3 Kompatybilność elektromagnetyczna (EMC) – Część 4-3: Metody badań i pomiarów - Badanie odporności na pole elektromagnetyczne o częstotliwości radiowej zharmonizowanymi z dyrektywą 89/336/EWG (dotyczącą kompatybilności elektromagnetycznej).

Ponadto wagi posiadające na tabliczkach firmowych:

- naklejkę z dwoma cyframi roku dokonania oceny zgodności i z numerem jednostki notyfikowanej dokonującej oceny,
- zielone oznakowanie metrologiczne M,
- cechę zabezpieczającą nałożoną przez jednostkę notyfikowaną



są wykonane zgodnie z certyfikatem zatwierdzenia typu WE nr PL 04 022 i mają legalizację WE potwierdzającą zgodność z:

3. Normą PN-EN 45501 Zagadnienia metrologiczne wag nieautomatycznych, wyd. grudzień 1999 zharmonizowaną z Dyrektywą Rady 90/384/EWG zmienioną przez Dyrektywę Rady 93/68/EWG.

Informacje dodatkowe:

- Badania na zgodność z Dyrektywami 73/23/EWG i 89/336/EWG zostały wykonane w Laboratorium Badawczym Oddziału Instytutu Elektrotechniki w Gdańsku, akredytowanym przez PCA,
- Certyfikat zatwierdzenia typu WE nr PL 04 022 wydany został przez Główny Urząd Miar w Warszawie (Jednostka Notyfikowana Nr 1440).

Gdańsk, 17.12.2008 r.

Z upoważnienia Dyrektora AXIS Sp. z o.o.:
Szef Produkcji mgr inż. Jan Kończak

Podpis

Dodatek A

Informacje dotyczące wag dwuzakresowych (opcja)**1. Zasada działania**

Wagi dwuzakresowe mają możliwość pracy z większą dokładnością w dolnej części zakresu pomiarowego. Dzięki temu ważenie mniejszych mas staje się bardziej precyzyjne.

Wagi dwuzakresowe posiadają dwa zakresy pomiarowe:

- Max_1 - najczęściej 50% maksymalnego obciążenia wagi,
- Max_2 – 100% maksymalnego obciążenia wagi,

z którymi związane są odpowiednio działki odczytowe: d_1 i d_2 ($d_1 < d_2$).

Opcja dwuzakresowa powoduje zmianę działania wagi :

- po włączeniu w zakresie małych mas (0- Max_1) waga wyświetla wynik z działką odczytową d_1 ,
- po przekroczeniu Max_1 waga zmienia działkę odczytową na d_2 ; od tego momentu waga w całym zakresie pomiarowym (0- Max_2) pokazuje wynik pomiaru z działką d_2 ,
- ponowne przełączenie na mniejszą działkę następuje po całkowitym zdjęciu ważonej masy z szalki i osiągnięciu przez wagę zera (co jest sygnalizowane włączeniem się wskaźnika "→0←") lub po wyzerowaniu wagi za pomocą klawisza →0←.

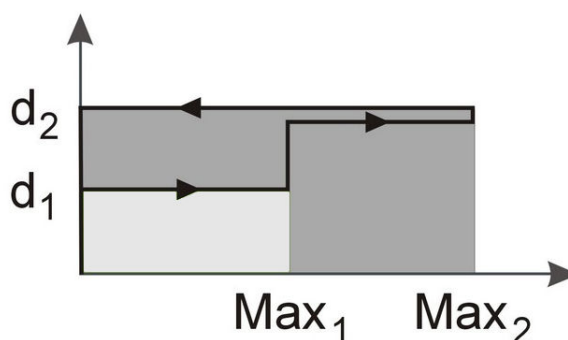

2. Parametry wag dwuzakresowych

Typ wagi	B15WNZ B15WHZ	B30NZ B30HZ	B60NZ B60HZ	B150NZ B150HZ	B300NZ B300HZ
Obciążenie maksymalne (Max ₁ /Max ₂)	6/15kg	15/30kg	30/60kg	60/150kg	150/300kg
Obciążenie minimalne	40g	100g	200g	400g	1kg
Działka odczytowa (d ₁ /d ₂)	2/5g	5/10g	10/20g	20/50g	50/100g
Działka legalizacyjna (e ₁ /e ₂)	2/5g	5/10g	10/20g	20/50g	50/100g
Klasa dokładności	III				
Zakres tarowania	-15kg	-30kg	-60kg	-150kg	-300kg
Legalizacja WE	✓	✓	✓	✓	✓

Typ wagi	B63NZ B63HZ	B151NZ B151HZ	B152NZ B152HZ	B301NZ B301HZ
Obciążenie maksymalne (Max ₂ /Max ₁)	30/60kg	60/150kg	60/150kg	150/300kg
Obciążenie minimalne	200g	400g	400g	1kg
Działka odczytowa (d ₂ /d ₁)	10/20g	20/50g	20/50g	50/100g
Działka legalizacyjna (e ₂ /e ₁)	10/20g	20/50g	20/50g	50/100g
Klasa dokładności	III			
Zakres tarowania	-60kg	-150kg	-150kg	-300kg
Legalizacja WE	✓	✓	✓	✓